



# MOTOFERĂSTRĂU CTCHNSAW25A

Instrucțiuni de instalare, utilizare și  
întreținere

Certificat de garanție

Declarație CE de conformitate



### *Instrucțiuni originale*

*Citiți cu atenție prezentele instrucțiuni de funcționare înainte de prima punere în funcțiune a  
mașinii și respectați obligatoriu instrucțiunile de siguranță!*

*Nerespectarea indicațiilor din prezentele instrucțiuni scutește  
producătorul de orice răspundere și duce la pierderea garanției!*

**Păstrați acest manual pentru referințe ulterioare.**

**Pozele sunt cu titlu informativ.**



IMPORTATOR:  
GOLDEN FISH SRL  
Sat Ștefăneștii de jos,  
Comuna Ștefăneștii de jos,  
Strada Linia de centură, Nr.2 G,  
Corp A, Județ Ilfov  
Tel:0752510318  
E-mail: [contact@micul-fermier.ro](mailto:contact@micul-fermier.ro)



CE ISO9001

Fabricat în China



Vă mulțumim pentru încrederea acordată!

Vă felicităm pentru cumpărarea noului ferăstrău mecanic Micul Pădurar, fiind convingși că ve-ți fi mulțumiți de această modernă mașină.

Dispozitivele de siguranță ale acestui fierăstrău mecanic corespund celor mai noi standarde de siguranță și îndeplinesc toate normele naționale și internaționale de securitatea muncii.

Pentru a garanta permanent o funcționare optimă a noului Dvs. ferăstrău mecanic precum și pentru a vă asigura propria Dvs. securitate, dorim să vă adresăm o rugămintă:

**Citiți cu atenție prezentele instrucțiuni de funcționare înainte de prima punere în funcțiune a mașinii și respectați înainte de toate instrucțiunile de siguranță! Nerespectarea acestora poate provoca accidente mortale!**

**Țineți manualul la îndemână pentru consultări ulterioare.**

## CUPRINS:

Simboluri utilizate .....	pag. 3
Explicarea simbolurilor de pe motoferăstrău .....	pag. 3
Instrucțiuni de siguranță .....	pag. 4
Echipamente de protecție .....	pag. 5
Părți componente .....	pag. 5
Accesorii .....	pag. 5
Instalarea motoferăstrăului înainte de utilizare .....	pag. 6
Alimentarea cu combustibil și ulei .....	pag. 8
Pregătirea înaintea pornirii .....	pag. 9
Pornirea motoferăstrăului .....	pag.10
Sfaturi de funcționare .....	pag.11
Punerea în funcțiune .....	pag.12
Reculul .....	pag.13
Metode și tehnici de lucru .....	pag.13
Lucrările de întreținere .....	pag.16
Identificare defecțiuni .....	pag.18
Tansportarea motoferăstrăului .....	pag.20
Depozitarea .....	pag.20
Ambalarea .....	pag.20
Protejarea mediului înconjurător .....	pag.20
Prim ajutor .....	pag.20
Drepturi de autor .....	pag.21
Specificații tehnice .....	pag.21
Utilizarea anti-îngheț .....	pag.21
Certificat de garanție .....	pag.23
Declarația CE de conformitate .....	pag.25

## I. SIMBOLURI UTILIZATE



Citiți instrucțiunile de funcționare și respectați avertismentele și normele de securitate!



Purtați încălțăminte de protecție!



Atenție! Avertisment!



Purtați mănuși de protecție!



Purtați cască, ochelari și căști de protecție!



Atenție, pericol de recul!  
(Kickback)



Purtați echipament de protecție!



Folosiți motoferăstrăul cu ambele mâini

## II. EXPLICAREA SIMBOLURILOR DE PE MOTOFERĂSTRĂU

Simbolurile care se găsesc pe aparat, sunt descrise în acest manual de utilizare.

În funcție de utilaj și de echiparea acestuia se pot aplica următoarele simboluri cât și cele de la capitolul I.

Pentru operarea și întreținerea în siguranță, unele simboluri sunt gravate în relief pe mașină.

Conform acestor indicații, vă rugăm să aveți grijă să nu faceți o greșeală.

Dacă avertismentele se îndepărtează sau devin murdare și sunt imposibil de citit, trebuie să contactați distribuitorul de unde ați achiziționat produsul pentru a comanda noi avertismente și pentru a le aplica în locurile celor deteriorate.



Rezervor de combustibil;  
amestec de combustibil  
din benzină și ulei de  
motor



Rezervor pentru ulei de  
lubrifiere a lanțului; ulei  
de lubrifiere a lanțului

T

Șurubul de sub acest semn  
este pentru mărirea vitezei

L

Șurubul din stânga acestui semn  
este pentru reglarea relantiului.

Șurubul de sub acest semn  
este pentru micșorarea vitezei



Blocarea și eliberarea frânei  
de lanț



Nivelul de zgomot în mediul  
înconjurător



I Întrerupător

Punând întrerupătorul pe poziția "O"  
(STOP) motorul se va opri.



Piulița de reglare a uleiului de lanț.  
MIN - direcția scăderii debitului de ulei.  
MAX - direcția creșterii debitului de ulei.



Close

Pârghia de șoc.



Open

Dacă trageți de ea atunci șocul va fi  
închis.

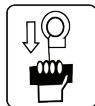

Porniți motorul manual.



Direcția de rulare a  
lanțului



Fumatul interzis



Focul, mijloacele de iluminat cu  
flacără deschisă sunt interzise

### III. INSTRUCȚIUNI DE SIGURANȚĂ

#### Exploatarea corectă a ferăstrăului cu motor.



**ATENȚIE!** Se impun măsuri speciale de siguranță în cazul utilizării motoferăstrăului, din cauza vitezei mare de rotire a lanțului și dinților tăietori foarte ascuțiți.

Ferăstrăul cu motor se va utiliza numai pentru tăierea lemnului în aer liber. În funcție de clasa de ferăstraie din care face parte este indicat pentru următoarele aplicații:

- Clasa medie și profi: indicat pentru lemn subțire, mediu și gros, doborâre, tăierea crengilor, debitare, rărire.

- Clasa hobby: pentru utilizare ocazională în lemn subțire, îngrijirea pomilor fructiferi, curmare, tăierea crengilor, debitare.

Debitarea se va executa numai pentru lemn și obiecte din lemn. Motoferăstrăul nu se va utiliza în alte scopuri – **pericol de accidente!**

#### Persoane neautorizate să lucreze cu ferăstrăul:

-Nu este permisă utilizarea ferăstrăului de către persoane care nu cunosc instrucțiunile de exploatare, copii, adolescenți, precum și persoane aflate sub influența alcoolului, drogurilor sau medicamentelor.

#### Observații generale:



- Pentru a garanta folosirea în siguranță a mașinii, lucrătorul trebuie să citească obligatoriu prezentele instrucțiuni, în felul acesta putând să învețe modul de lucru cu ferăstrăul mecanic.

Lucrătorii insuficient informați se pot pune în pericol atât pe sine, cât și alte persoane, în cazul folosirii necorespunzătoare a ferăstrăului.

- Nu împrumutați ferăstrăul mecanic decât persoanelor care au experiența necesară. Dați-le acestora întotdeauna și instrucțiunile de față.

- Persoanele care folosesc pentru prima dată un ferăstrău mecanic trebuie să solicite instrucțiuni din partea distribuitorului, pentru a învăța astfel modul de tăiere a lemnului cu această mașină.

- Nu permiteți folosirea ferăstrăului mecanic de către copii și tineri sub 18 ani. Fac excepție de la această regulă persoanele de peste 16 ani, aflate în curs de calificare și sub supravegherea permanentă a unui maestru instructor.

- Lucrul cu ferăstrăul mecanic necesită o atenție deosebită.

- Nu lucrați decât dacă vă simțiți bine din punct de vedere fizic. Oboseala conduce și ea la scăderea atenției. Atenție deosebită către sfârșitul programului de lucru. Executați lucrările cu răbdare și precauție.

Lucrătorul răspunde față de terți.

- Nu lucrați niciodată sub influența alcoolului, a drogurilor sau a medicamentelor.

- În timpul lucrului în zone cu vegetație uscată și în perioade de secetă păstrați în apropiere un stingător de incendii (pericol de incendiu în pădure).

- Copii, animalele și persoanele privitoare trebuie să păstreze distanța.

- Persoanele care întrebuințează utilajul trebuie să fie odihnite, sănătoase și în buna formă fizică.

În cazul când vi s-a recomandat evitarea solicitării din motive de sănătate, adresați-vă unui medic pentru a afla dacă este posibil să se utilizeze aparatul.

- Numai pentru purtătorii de by-pass: Sistemul de aprindere al acestui utilaj produce un câmp slab electromagnetic. Nu putem exclude complet influența asupra tipurilor individuale de by-pass.

Pentru a evita riscurile din punct de vedere al sănătății, vă recomandăm să vă adresați medicului personal și fabricantului de by-pass.

- Amânați lucrul în caz de vreme nefavorabilă (ploaie, zăpadă, gheață, vânt) sau pe timp de noapte – **pericol crescut de accidente!**

- Nu expuneți utilajul în ploaie.

- Nu folosiți mașina în mediu umed sau ploios.

- Evitați funcționarea motorului în interior. Gazele de eșapament conțin monoxid de carbon dăunător.

- Nu expuneți mașina într-un mediu unde există riscul de explozie, în prezența produselor inflamabile

sau a gazelor.

- Nu folosiți utilajul dacă este deteriorat sau defect.
- Opriți utilajul atunci când înlocuiți sau atașați părți sau accesorii.
- Evitați pornirea accidentală!
- Nu vă deplasați cu utilajul când acesta se află în funcțiune.

## IV. ECHIPAMENTE DE PROTECȚIE



Utilizați echipamente de protecție corespunzătoare: îmbrăcăminte strânsă pe corp, protecții pentru mâini, cap, urechi și ochi.

Costumul trebuie să fie lejer, cu protecție contra tăieturilor.

Cizme cu protecție împotriva tăieturilor, talpă aderență și ștaif de oțel.

Cască de protecție împotriva obiectelor căzătoare, ochelari de protecție, protecție contra sunetelor.

Mănuși de protecție, rezistente.

Nu utilizați niciodată produsul când purtați pantaloni cu manșete libere, când purtați sandale sau când sunteți desculți.

Atunci când utilizați motoferăstrăul este indicat să aveți cu dumneavoastră și:

1. Accesoriiile care atașate produsului.
2. Combustibil și ulei de rezervă.
3. Articole de notificare a zonei dumneavoastră de lucru (coardă, sfoară, semne de avertizare).
4. Fluier (pentru colaborare sau urgență).
5. Topor sau ferăstrău (pentru îndepărtarea obstacolelor).

## V. PĂRȚI COMPONENTE



Legendă:

1. Apărătoare frontală
2. Demaror
3. Blocarea clapetei de accelerație
4. Pârghie de șoc
5. Mâner spate
6. Filtru de aer
7. Mâner frontal
8. Rezervor de ulei
9. Rezervor carburant
10. Lanț
11. Șina de ghidaj

## VI. ACCESORII

### Apărătoare lanț

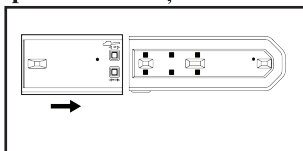

- Dacă la un motoferăstrău se utilizează șine de ghidare lanț de dimensiuni diferite, se recomandă utilizarea unei apărătoare de lanț adaptată corespunzător sau un prelungitor al apărătoarei de lanț, pentru a se evita răniurile.

- În funcție de dotare, prelungitorul se găsește în pachetul de livrare

sau ca accesoriu special.

**Pilă rotundă** - adaptată tipului de lanț

**Cheie bujii** - adaptată tipului de bujie

# VII. INSTALAREA MOTOFERĂSTRĂULUI ÎNAINTE DE UTILIZARE

## Instalarea lamei și lanțului

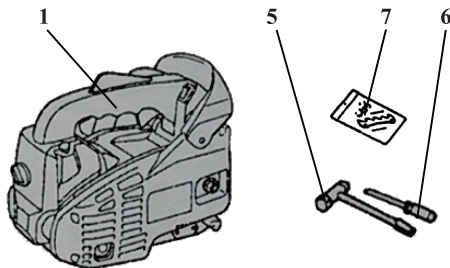
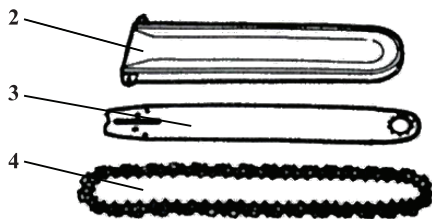

Pachetul standard conține:

- 1 - Unitatea
- 2 - Protecția lamei
- 3 - Lama de ghidare
- 4 - Lanț
- 5 - Cheie
- 6 - Șurubelniță pentru reglarea carburatorului
- 7 - Spic și șuruburi de fixare



**ATENȚIE!** Lanțul are margini foarte ascuțite. Folosiți mănuși groase de protecție pentru siguranță.

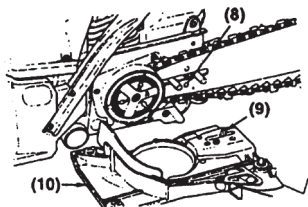

- 8 - gaură
- 9 - piuliță de tensiune
- 10 - capac lanț

Trageți dispozitivul de protecție spre maneta din față pentru a verifica dacă frâna de lanț nu este activă.

Poziționați motoferăstrăul pe o masă de lucru.

Slăbiți piulițele și scoateți capacul lanțului.

**ATENȚIE!** Sub capacul roții de lanț se găsește o placă distanțier din material plastic care stă fixată prin intermediul celor două prezoane. Aceasta trebuie îndepărtată, ea având rol de protecție între capac și corpul motoferăstrăului.

Fixați cârligul din spatele unității de alimentare cu ajutorul șurubului.

Montați bara de ghidare, apoi montați lanțul ferăstrăului în jurul barei și pinionului.

(1) →



Așezați lanțul pe roata de lanț.

**NOTA:** - fiți atenți la direcția lanțului.

Așezați șina de ghidaj și potriviți lanțul în jurul șinei de ghidaj.

Montați piulița de întindere a lanțului în orificiul inferior al barei de ghidare, apoi instalați capacul lanțului și fixați piulița de fixare la etanșeitate.

Așezați motoferăstrăul în poziție orizontală. Mișcați lanțul liniar de-a lungul șinei de la un capăt la celălalt într-un singur sens pentru a vă asigura că lanțul este perfect poziționat pe ghidajul șinei.

Întindeți lanțul cu ajutorul șurubului întinzător în sensul indicat în figura alăturată.

La fiecare rotație completă a șurubului întinzător, mișcați liniar lanțul pentru a vă asigura că lanțul se află pe ghidajul șinei. Continuați rotirea în sensul indicat în figura anterioară până la tensionarea lanțului pe șina de ghidaj.

Verificarea întinderii corecte a lanțului se face prin tragerea în sus a lanțului. Acesta trebuie să opună rezistență iar pintenii lanțului trebuie să iasă circa 1-2 mm deasupra șinei de ghidaj.

**ATENȚIE!** În cazul în care pintenii nu ies de pe șina de ghidaj, lanțul este prea tensionat. În cazul în care lanțul nu opune rezistență și iese foarte ușor deasupra șinei de ghidaj, lanțul nu este suficient

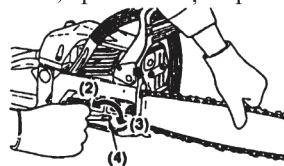

- 2 - slăbire
- 3 - strângere
- 4 - șurub întinzător

tensionat.

**ATENȚIE!** Tensionarea prea puternică a lanțului duce la uzura prematură a șinei de ghidaj din cauza forței mari de frecare dintre șină și lanț. În cazul în care lanțul este prea slab există riscul accidentării utilizatorului din cauza faptului că acesta sare de pe șina de ghidaj în timpul utilizării motoferăstrăului.

Strângeți definitiv piulițele capacului de lanț cu ajutorul cheii din dotare până la momentul în care cheia opune rezistență la strângere.

**ATENȚIE!** Strângerea se face cu circa 15-20 daN. O strângere prea puternică duce la smulgerea prezoanelor și deteriorarea filetelor de fixare.

### Întinderea lanțului

Învârțiți puțin șurubul întinzător de lanț (în sensul acelor de ceasornic) până când lanțul intră în canalul de ghidare de pe partea inferioară a șinei (vezi cercul).

Ridicați puțin vârful șinei ferăstrăului și strângeți șurubul întinzător de lanț spre dreapta (în sensul acelor de ceasornic) până când lanțul se lipește din nou de partea de jos a șinei (vezi cercul).

Ridicați în continuare vârful șinei și strângeți piulițele de fixare (1) de la carcasa pinionului cu ajutorul cheii combi.

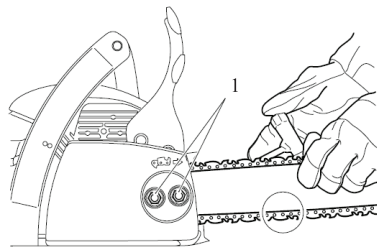

### Controlul întinderii lanțului

Lanțul este întins corect atunci când acesta, rămânând lipit de partea inferioară a șinei, poate fi transportat ușor cu degetele.

Slăbiți întâi frâna de lanț.

Verificați frecvent întinderea lanțului deoarece lanțurile noi se lungesc la început.

Verificați mai des întinderea lanțului, dar numai după ce ați oprit întâi motorul.

### OBSERVAȚIE:

Practic ar trebui să folosiți alternativ 2-3 lanțuri de ferăstrău.

Pentru a obține o uzură uniformă a șinei ferăstrăului trebuie întoarsă și șina în momentul înlocuirii lanțului.

### Frâna de lanț

Ferăstraiele sunt prevăzute din fabricație cu o frână de lanț cu senzor de accelerație. Dacă în momentul în care atingeți un lemn cu vârful șinei se produce un recul, frâna de lanț se declanșează datorită inerției masei, dacă contralovitura este suficient de puternică.

Lanțul ferăstrăului se va opri atunci într-o fracțiune de secundă.

Frâna de lanț este prevăzută numai pentru cazuri de urgență, respectiv pentru blocarea lanțului înainte de start.

**ATENȚIE:** Nu folosiți niciodată ferăstrăul mecanic cu frâna de lanț trasă (în afară de cazurile prevăzute la cap. „Verificarea frânei de lanț“). În caz contrar acesta se poate distruge în timpul cel mai scurt!

Slăbiți întotdeauna frâna de lanț înainte de începerea lucrului!

### Acționarea frânei de lanț (blocare lanț)

În cazul unei contralovituri suficient de puternice, din cauza accelerării rapide a șinei și inerției masei ecranului de protecție(1) frâna de lanț se declanșează automat.

Pentru a declanșa manual frâna de lanț țineți apăsat ecranul

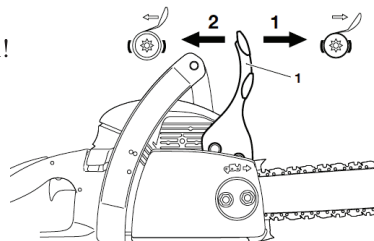
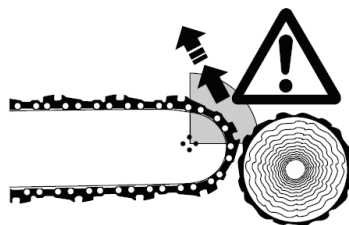
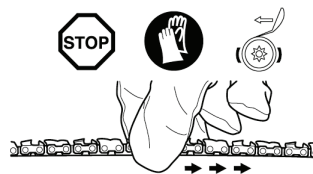

de protecție (1) în direcția vârfului șinei (vezi săgeata 1).

### **Slăbirea frânei de lanț**

Trageți de ecranul de protecție (1) în direcția mânerului din față (vezi săgeata 2) până când acesta se blochează.

Frâna de lanț este acum slăbită.

## **VIII. ALIMENTAREA CU COMBUSTIBIL ȘI ULEI**



- Benzina este extrem de inflamabilă – țineți-o la distanță de flacără – nu răsturnați combustibilul.

- Fumatul și focul deschis sunt interzise.

### **Amestecul de combustibil**

- Motorul va funcționa cu un amestec de carburant format din benzină și ulei de motor.

**ATENȚIE!** CARBURANT FĂRĂ ULEI (carburant brut) - va provoca daune grave pieselor interne ale motorului foarte repede.

- Motoarele sunt lubrifiate cu ulei special făcut pentru motoare de benzină în 2 timpi răcire cu aer. Aceste motoare sunt certificate să funcționeze cu benzină fără plumb.

- Asigurați-vă că folosiți benzină cu cifra octanică minimă de 90 (USA / Canada: CO min.87).

- Benzina fără plumb este recomandată pentru a reduce poluarea aerului de dragul sănătății dvs. și a mediului.

- Benzina sau uleiurile de calitate slabă pot avaria inelele de etanșare, țevile de aspirat benzina sau rezervorul de carburant al motorului.

- Utilizați numai ulei de calitate pentru motor în doi timpi.

- Folosirea utilajului fără uleiul de amestec (benzină pură) duce la deteriorarea iremediabilă a organelor de lucru ale motorului.

- Raportul de amestec ulei/benzină este de

- până în 20 ore funcționare: 1:20. La o parte de ulei se pun 20 părți benzină.

- după 20 ore funcționare: 1:25. La o parte de ulei se pun 25 părți benzină.

Benzină litri	1	2	3	4	5
Ulei ml.	40	80	120	160	200

Cum să amestecați carburantul:

- măsurați cantitățile de benzină și ulei cu ajutorul unei seringi gradate ce urmează a fi amestecate.

- puneți o parte din benzină într-un recipient de carburant curat.

- turnați tot uleiul și amestecați bine.

- turnați restul de benzină și mestecați din nou pentru cel puțin un minut.

- puneți o etichetă clară pe exteriorul recipientului pentru a se evita amestecul cu benzină sau cu alte recipiente.

- amestecul de carburant se deteriorează, preparați doar cantitatea necesară pentru ziua de lucru în curs.

- prepararea amestecului cât și depozitarea combustibilului (benzina) se face numai în recipiente speciale pentru combustibili și în spații bine aerisite și răcoroase.

### **Alimentarea unității:**

1. Se oprește motorul și se lasă să se răcească (în cazul în care se face realimentarea)

2. Se curăță temeinic în zona capacului rezervorului de carburant cu o cârpă curată pentru a evita pătrunderea murdăriei în rezervor la desfacere.

3. Desfaceți și îndepărtați bușonul rezervorului de carburant. Puneți bușonul pe o suprafață fără praaf.

4. Puneți carburant în rezervor până la 80% din capacitatea totală.

5. Strângeți bușonul rezervorului de carburant și curățați orice scurgere de carburant din jurul unității.

6. Se șterge zona de alimentare cu o cârpă curată pentru îndepărtarea eventualelor urme de carburant.





- Înaintea alimentării cu combustibil motorul se oprește.
- Opriți motorul înainte de alimentarea ferăstrăului mecanic. Nu alimentați atâta timp cât motorul este încă fierbinte – combustibilul se poate revărsa – pericol de incendiu!
- Capacul rezervorului se deschide cu atenție pentru ca suprapresiunea să scadă încet iar combustibilul să nu se reverse.
- Alimentarea se va executa numai în spații bine aerisite. Nu alimentați în spații închise. Vaporii de combustibil se adună la sol (pericol de explozie).
- Combustibilul nu trebuie să atingă îmbrăcămintea, altfel aceasta se va schimba imediat.
- Motoutilajele pot fi echipate în serie cu diferite tipuri de capace de rezervor.



După alimentare capacul rezervorului se înșurubează cât mai strâns posibil.

- Astfel se va reduce riscul desfacerii capacului rezervorului din cauza vibrației motorului și revărsării combustibilului.
- Combustibilii pot conține substanțe asemănătoare diluanților. Evitați contactul produselor petroliere cu ochii și pielea. Purtați mănuși în timp ce umpleți rezervorul. Schimbați și curățați frecvent echipamentul de protecție. Nu inspirați vaporii de combustibil degajați. Prin inspirarea vaporilor de combustibil vă puteți vătăma grav sănătatea Dvs.
- Nu vărsați pe jos combustibil sau ulei de lanț. Dacă a-ți vărsat combustibil sau ulei pe ferăstrăul mecanic, curățați-l imediat. Feriți îmbrăcămintea de contactul cu combustibili. Dacă s-a vărsat combustibil pe îmbrăcăminte, schimbați-o imediat!
- Atenție ca uleiul de lanț și combustibilul să nu se scurgă în pământ (daune ecologice). Așezați ferăstrăul pe un suport adecvat.
- Porniți motorul într-un alt loc (la cel puțin 3 metri depărtare de locul în care ați alimentat).
- Combustibilii au un termen de depozitare limitat. Nu cumpărați decât atât cât aveți nevoie în perioada imediat următoare.

### **Ulei de lubrifiere lanț**

- Adăugarea uleiului de lubrifiere a lanțului – se face la fiecare alimentare cu combustibil.
- La alimentare uleiul de lubrifiere a lanțului nu trebuie să se reverse iar rezervorul nu se va umple până la refuz.
- Folosiți uleiul pentru motor SAE #10W-30 pe tot parcursul anului sau vara SAE #30 - #40 și iarna SAE #20.
- Întotdeauna lanțul fierăstrăului trebuie să arunce puțin ulei
- Nu lucrați niciodată fără lanțul gresat! Când lanțul funcționează uscat, garnitura tăietoare se distruge în scurt timp ireparabil. Înaintea lucrului se verifică întotdeauna lubrifierea lanțului și nivelul uleiului din rezervor.

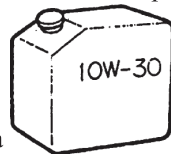

Alimentarea cu ulei de lubrifiere lanț

1. Se curăță temeinic în zona capacului rezervorului de ulei cu o cârpă curată pentru a evita pătrunderea murdăriei în rezervor la desfacere.
2. Se desface capacul rezervorului de ulei cu atenție și se poziționează pe o suprafață curată.
3. Se alimentează cu ulei de motor SAE # 10W30 . 4. Se strânge bine capacul rezervorului.
5. Se șterge zona de alimentare cu o cârpă curată pentru îndepărtarea eventualelor urme de ulei.

**ATENȚIE!** Nu utilizați uleiuri folosite sau regenerare - pot provoca daune pompei de ulei.

- Nu transportați uleiul de lanț decât în canistre omologate și inscripționate. Țineți uleiul la loc ferit de copii.

## **IX. PREGĂTIREA ÎNAINTEA PORNIRII**

Se verifică buna funcționare a utilajului conform instrucțiunilor:

- funcționarea frânei de lanț și a apărătorii frontale.
- montarea corectă a șinei de ghidare.

- tensionarea corectă a lanțului.
- orificiul rezervorului de amestec carburant (poziție-rezervor carburant cap).
- orificiul rezervorului de ulei (poziție-bușon de ulei).
- puneți întrerupătorul în poz. "O".

### Verificarea lubrefierii lanțului

Întotdeauna lanțul fierăstrăului trebuie să arunce puțin ulei.

Nu lucrați niciodată fără lanțul gresat! Când lanțul funcționează uscat, garnitura tăietoare se distruge în scurt timp ireparabil.

Înainte lucrului se verifică întotdeauna lubrifierea lanțului și nivelul uleiului din rezervor.

Fiecare nou lanț de fierăstrău necesită un timp de rodaj de 2 până la 3 minute.

După rodaj se verifică tensionarea lanțului și dacă este necesar se corectează – vezi "Verificarea tensionării lanțului de fierăstrău".

- După pornirea motorului, rulați la viteză medie, și verificați conform figurii dacă uleiul este direcționat corect de-a lungul șinei.

- Debitul uleiului poate fi reglat prin rotirea șurubului pompei către "+" sau către "-".

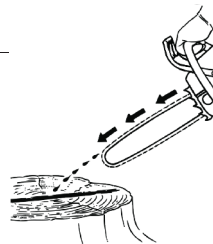

Acest șurub este situat în partea de jos a ambreiajului.

Un reglaj corespunzător este atunci când rezervorul de ulei se golește aproximativ o dată cu golirea rezervorului de carburant.

### Verificarea frânei lanțului

Motoferăstrăul este echipat cu frână automată a rotirii lanțului, la apariția reculului în timpul operației de tăiere. Această frână poate fi acționată și manual prin împingerea apărătoarei frontale spre șina de ghidaj.

Pentru eliberare, trageți de apărătoare spre mânerul frontal până se aude un "clic".

Pentru verificare urmăriți instrucțiunile:

- Opriți motorul.
- Țineți motoferăstrăul orizontal, eliberați mânerul frontal, atingeți vârful șinei de ghidaj de o bucată de lemn, și confirmați operația de frânare.

În cazul în care frâna nu este eficientă, contactați cel mai apropiat centru service autorizat și cereți o inspecție tehnică.

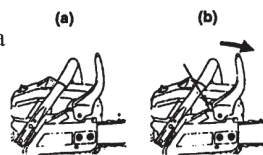

## X PORNIREA MOTOFERĂSTRĂULUI

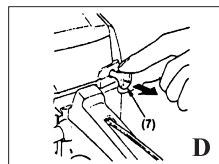
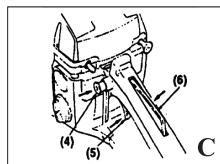
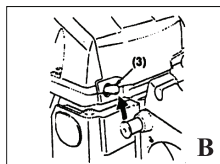
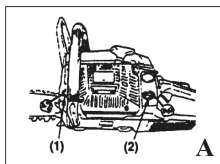

- (1) - Capac rezervor ulei (2) - Capac rezervor carburant (3) - Comutator pornit/oprit
- (4) - Manetă clapetă de accelerație (5) - Buton clapetă de accelerație
- (6) - Opritor (7) - Maneta clapetei de aer

### Rodajul

La prima utilizare a motoferăstrăului, porniți motoferăstrăul și țineți-l în funcțiune la relanti timp de 3 rezervoare de carburant, accelerându-l din când în când pentru evacuarea uleiurilor narse.

### Pornirea

1. Alimentați utilajul cu carburant și ulei de lubrifiere lanț și strângeți bine capacele (figura A).
2. Puneți comutatorul în poziția "I" (figura B).

3. În timp ce țineți maneta clapetei de aer împreună cu butonul de blocare a accelerației, împingeți butonul lateral de blocare a accelerației și eliberați maneta clapetei de aer pentru a o menține în poziția de START (figura C).

4. Trageți butonul clapetei de aer în poziția ÎNCHIS.

### **Oprirea**

- Eliberați maneta clapetei de aer pentru a permite motorului să se rotească la relanti.

- Puneți comutatorul pe poziția "O" (STOP) (figura D).

### **Pornirea manuală**

- În timp ce țineți motoferăstrăul în siguranță pe sol, trageți cablul de pornire viguros (figura E).

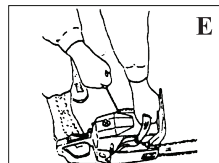

**ATENȚIE!** Pentru prelungirea duratei de viață a motoferăstrăului, limitați durata de funcționare continuă la 10 minute urmate de o pauză de 20 minute, dar nu mai mult de 2 ore/zi în total.

Pornirea se face la min. 3 m de zona de alimentare.

- Se va adopta o poziție stabilă și fermă, terenul trebuie să fie uniform, utilajul nu trebuie să atingă obiecte, deoarece acestea pot fi antrenate în mișcare.

- Utilajul va fi folosit numai de o singură persoană, și se va păstra distanța de siguranță față de persoanele din jur.

- Înaintea pornirii blocați frâna lanțului

### **Reglarea carburatorului**

Carburatorul de pe motoferăstrăul dumneavoastră a fost reglat în fabrică, dar poate necesita o reglare fină din cauza schimbărilor condițiilor de exploatare. Reglajele carburatorului se fac numai în unitățile de service autorizate, de către personal autorizat, în caz contrar acest lucru duce la pierderea garanției.

Reglările, ajustările carburatorului efectuate de persoane neautorizate pot produce deteriorări majore motorului.

## **XI. SFATURI DE FUNCȚIONARE**

### **La prima punere în funcționare**

Până la cea de-a treia alimentare a rezervorului, noul utilaj fabricat se utilizează fără a fi solicitat la turații mari, pentru ca în timpul fazei de rodaj să nu apară solicitări suplimentare. În timpul fazei de rodaj piesele aflate în mișcare trebuie să se rodeze unele de altele – la grupul motor există un grad ridicat de rezistență la frecare. Motorul își atinge puterea maximă după o fază de 5 până la 15 alimentări ale rezervorului.

### **În timpul lucrului**

Carburatorul nu se reglează pe un amestec prea sărăcit, pentru a obține o putere mai ridicată – în caz contrar motorul s-ar putea avaria – vezi "Reglarea carburatorului".

Accelerați numai când frâna lanțului este eliberată. Turația mărită a motorului când frâna lanțului este blocată (lanțul fierăstrăului se găsește în stare de repaus) duce în scurt timp la avariarea grupului motor și sistemului de antrenare a lanțului (cuplaj, frâna lanțului).

### **Controlați des tensionarea lanțului**

Un lanț nou de fierăstrău trebuie tensionat mai des decât unul care se găsește de mult timp în funcționare.

### **În starea rece**

Lanțul fierăstrăului trebuie să se găsească în partea inferioară a șinei și să poată fi tras cu mâna peste șina portlanț.

Dacă este necesar, retensionați lanțul de fierăstrău – vezi "Tensionarea lanțului de fierăstrău".

### **La temperatura de funcționare**

Lanțul de fierăstrău se dilată și face o săgeată. Elementele de transmisie din partea inferioară a șinei nu trebuie să iasă din canelură – altfel lanțul ar putea sări. Tensionați lanțul fierăstrăului – vezi capitolul "Tensionarea lanțului de fierăstrău".

La răcire lanțul fierăstrăului se contractă. Dacă lanțul nu este detensionat, arborele cotit și lagărul se avariază.

### **După funcționarea îndelungată la sarcină maximă**

Motorul se lasă scurt timp să mai tureze în gol, până când căldura intensă este condusă de către curentul de aer rece, astfel componentele grupului motor (sistemul de aprindere, carburator) nu sunt solicitate la maximum de un blocaj de căldură.

### **După utilizare**

Lanțul se detensionează dacă a fost tensionat în timpul lucrului la temperatura de funcționare. După lucru neapărat lanțul se detensionează! La răcire lanțul fierăstrăului se contractă. Dacă lanțul nu este detensionat, arborele cotit și lagărul se avariază.

### **La oprirea pentru scurt timp**

Se lasă motorul să se răcească. Utilajul se păstrează având rezervorul de combustibil plin, într-un loc uscat, la distanță de surse de foc, până la următoarea utilizare.

### **La oprirea mai îndelungată**

vezi "Depozitarea utilajului"

## **XII. PUNEREA ÎN FUNCȚIUNE**

- Nu lucrați niciodată singur, în caz de accident trebuie să fie cineva în apropiere (raza de acțiune).
- Verificați dacă pe raza de acțiune a ferăstrăului și în apropierea cablului nu se află copii sau alte persoane. Atenție și la animale.
- Verificați înainte de începerea lucrului dacă ferăstrăul mecanic funcționează corespunzător și este în stare regulamentară de siguranță! Verificați mai ales dacă frâna de lanț funcționează, șina este corect montată, lanțul este ascuțit și întins regulamentar, pinionul de lanț este montat și fixat, dacă maneta de gaz merge ușor și dacă butonul de blocare a manetei de gaz funcționează, cablul de alimentare și ștecherul nu sunt defecte, mânerul este curat și uscat și dacă butonul de start/stop funcționează.
- Nu puneți în funcțiune ferăstrăul mecanic decât după asamblarea și verificarea sa completă. Mașina se va folosi întotdeauna numai în stare complet asamblată!
- Înainte de pornirea ferăstrăului lucrătorul trebuie să ia o poziție stabilă.
- Nu porniți ferăstrăul mecanic decât în modul descris în aceste instrucțiuni. Este interzisă orice altă metodă de metode de demarare a motorului.
- Înainte de pornire mașina se va sprijini și fixa corespunzător. Nu atingeți nimic cu șina și lanțul.
- Țineți ferăstrăul mecanic strâns cu ambele mâini în momentul pornirii. Mâna dreaptă de mânerul din spate, cea stângă de mânerul din față. Țineți strâns mânerul cu degetul mare.
- **ATENȚIE:** După eliberarea manetei de gaz, lanțul se mai mișcă în continuare câțva timp (din inerție).
- Țineți-vă mereu într-o poziție stabilă.
- Folosiți ferăstrăul fără a inspira gazele de ardere. Nu lucrați în spații închise (pericol de intoxicare).
- Opriți imediat ferăstrăul în cazul în care observați că nu funcționează corespunzător.
- Opriți întotdeauna motorul înainte de a verifica întinderea lanțului, de a-l reîntinde, îl înlocui sau înainte de a remedia orice alte defecțiuni.
- În cazul în care dispozitivul de tăiere a atins pietre, cuie sau alte obiecte dure opriți motorul imediat și verificați ferăstrăul.
- În timpul pauzelor de lucru și la părăsirea locului de muncă ferăstrăul se va opri și așeza în așa fel încât să nu fie pusă în pericol nici o persoană.

- Nu așezați ferăstrăul încins pe iarbă uscată sau pe alte obiecte inflamabile. Amortizorul de zgomot radiază o căldură extrem de mare (pericol de incendiu).

- **ATENȚIE:** Uleiul care se picură de pe lanț sau șină după oprirea ferăstrăului mecanic poate murdări lucrurile! Așezați ferăstrăul pe un suport adecvat.

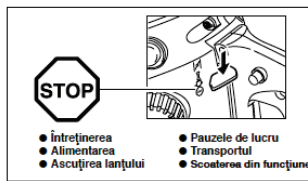
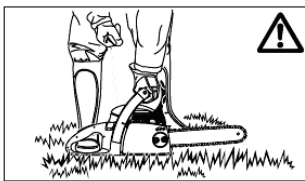
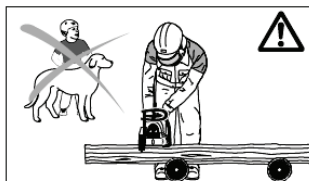

### XIII. RECOLUL (Kickback)

- În timpul lucrului cu ferăstrăul cu lanț poate apărea un recul periculos.

- Acest recul se produce atunci când partea de sus a șinei atinge din greșeală un lemn sau un alt material solid.

- Ferăstrăul mecanic va fi proiectat atunci în mod necontrolat și cu mare energie în direcția lucrătorului (Pericol de accident!). Pentru a evita producerea reculului țineți cont de următoarele:

Metoda înțepării (înțeparea directă a lemnului cu vârful șinei) se va folosi numai de persoane special instruite în această privință!

- Atenție întotdeauna la vârful șinei. Atenție când continuați o tăietură deja începută.

- Începeți să tăiați când lanțul se află deja în mișcare!

- Ascuțiți întotdeauna corect lanțul ferăstrăului. Atenție la înălțimea corectă a limitatorului de adâncime!

- Nu tăiați mai multe crengi deodată!

- În timpul cepuirii, atenție ca șina ferăstrăului să nu atingă și alte crengi.

- În timpul secționării, atenție la buștenii aflați în apropiere.

**Pentru a minimiza efectul de recul trebuie respectate următoarele reguli:**

- manevrare precaută și corectă.

- manevrare fermă cu ambele mâini.

- vizualizare permanentă a vârfului șinei.

- nu efectuați tăieri la nivel mai mare decât înălțimea umărului.

- nu secționați cu vârful șinei.

- nu debitați mai multe ramuri deodată.

- lucrați cu lanțul corect ascuțit și întins.

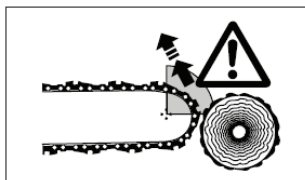

### XIV. METODE ȘI TEHNICI DE LUCRU

- Nu lucrați decât în bune condiții de vizibilitate. Atenție la suprafețele umede, acoperite de gheață sau zăpadă (pericol de alunecare). Pericol mare de alunecare și pe suprafețele acoperite cu rumeguș proaspăt (coji de copac).

- Nu lucrați niciodată pe o suprafață instabilă. Atenție la obstacolele existente în cale, pericol de împiedecare. Țineți-vă mereu într-o poziție stabilă.

- Nu lucrați niciodată peste umăr.

- Nu tăiați de pe scară.

- Nu urcați cu ferăstrăul în copac și nu lucrați din această poziție.

- Nu tăiați cu ferăstrăul decât în lemn.

- Nu atingeți pământul cu lanțul aflat în mișcare.

- Nu folosiți ferăstrăul mecanic la ridicarea sau îndepărtarea unor bucăți de lemn sau a altor obiecte.



- Manevrați ferăstrăul mecanic în așa fel încât corpul să nu se afle în prelungirea zonei de pendulare a acestuia.

- Curățați locul în care va tăia ferăstrăul de orice corpuri străine (nisip, pietre, cuie, etc.). Corpurile străine conduc la distrugerea dispozitivului de tăiere și pot produce un recul (Kickback) periculos.

- Pentru tăierea lemnelor de foc se va folosi un suport stabil (pe cât posibil o capră. Nu fixați lemnul cu piciorul sau împreună cu o altă persoană.

- Imobilizați buștenii împotriva rostogolirii în timpul tăierii.

- La doborârea și secționarea lemnelor pe transversală fixați lisa dințată (Z) pe lemnul care urmează a fi secționat.

- Înainte de orice secționare pe transversală se va fixa întâi lisa dințată și după aceea se va tăia cu ferăstrăul în lemn, cu lanțul pornit.

Ridicați ferăstrăul de mânerul din spate și conduceți-l de la mânerul din față. Lisa dințată are rolul unui centru de rotație. Mutați ferăstrăul apăsând ușor pe mânerul din față.

Concomitent trageți puțin ferăstrăul înapoi. Așezați lisa dințată mai adânc și ridicați apoi mânerul din spate.

- Lucrările de înțepare și debitare în lungime se vor executa numai de persoane special instruite (pericol mare de recul).

- Secțiunile pe lungime se vor executa la un unghi cât de poate de mic.

Atenție deosebită, fiindcă aici nu se poate folosi lisa dințată.

- Nu scoateți ferăstrăul din lemn decât cu lanțul în mișcare.

- Dacă sunt necesare mai multe secțiuni, se va da drumul la maneta de gaz după fiecare tăietură executată.

- Atenție la tăierea lemnului rupt. În cazul acesta pot sări bucăți de lemn desprinse (pericol de accident).

- Este posibil ca, în timpul tăierii cu partea superioară a șinei, ferăstrăul mecanic să fie proiectat în direcția Dvs. dacă lanțul se blochează.

Lanțul se blochează. De aceea, se recomandă dacă este posibil să tăiați numai cu partea inferioară a șinei, situație în care ferăstrăul va fi proiectat în direcția opusă Dvs.

- Tăiați lemnele sprijinite întâi pe latura lor tensionată (A).

Terminați apoi tăierea pe latura detensionată (B). În felul acesta se va evita blocarea șinei în tăietură.



### ATENȚIE!

Lucrările de doborâre și cepuire precum și cele executate în doborâturi de vânt se vor executa numai de persoane instruite!

### Pericol de accident!

- În timpul cepuirii ferăstrăul mecanic trebuie sprijinit de trunchi. Nu cepuiți niciodată cu vârful șinei (pericol de recul).

- Atenție obligatoriu la crengile încărcate. Nu tăiați de jos în sus crengile liber atârinate.

- Nu cepuiți copacul stând pe trunchiul acestuia.

- Înainte de a începe lucrările de doborâre verificați dacă:

- nu se află nici o persoană în zona de cădere a copacului, în afară de cei care se ocupă cu aceasta
- pentru persoanele prezente este asigurată o zonă de retragere fără obstacole (într-un unghi simetric de 45° în spatele copacului care urmează a fi doborât).
- piciorul arborelui a fost debarasat de corpuri străine, desis, crengi. Atenție la o poziție stabilă (pericol de împiedecare).

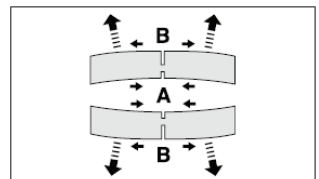
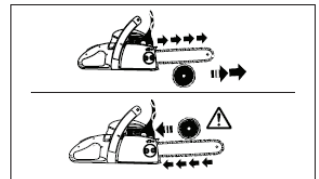
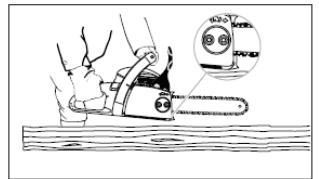
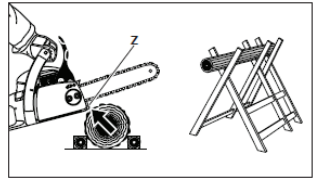
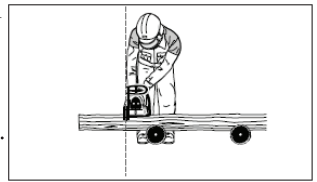

d) următorul loc de muncă trebuie să se afle la o depărtare de două ori și jumătate lungimea copacului. Înainte de doborârea copacului trebuie să verificați dacă nu se află persoane sau obiecte pe rază de două ori și jumătate mai mare decât lungimea copacului!

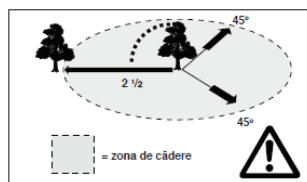

### Doborârea unui copac

Controlul arborelui: direcția de atârănare - crengi desprinse sau uscate - înălțimea copacului - înclinația versantului natural - copac putrezit?

- Atenție la direcția și puterea vântului. Nu doborâți copaci în timpul rafalelor puternice de vânt.
- Tăierea rădăcinilor lăbărtate:

Se va începe cu cea mai mare rădăcină. Prima dată se va tăia pe verticală, apoi pe orizontală.

- Tăierea tapei (A):

Tapa are rolul de a da direcția de cădere și de a conduce copacul.

Tapa se va tăia perpendicular pe direcția de cădere, până la o adâncime de 1/3-1/5 din diametrul trunchiului. Crestătura se va executa cât se poate de jos.

- Dacă este necesară corectarea tapei tăiate aceasta se va face pe întreaga lățime.

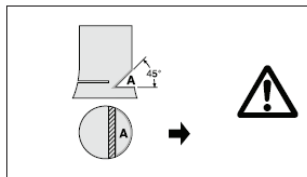

- Secțiunea de doborâre (B) se va executa la o înălțime ceva mai mare decât fundul tapei (D). Secțiunea trebuie executată exact pe orizontală. Lăsați netăiată linia de rupere aflată la o distanță de fundul tapei de aprox. 1/10 din diametrul trunchiului de copac.

- Linia de rupere (C) are rol de șarnieră. Nu tăiați niciodată lina de rupere, fiindcă altfel copacul va cădea necontrolat. Puneți penele la timp!

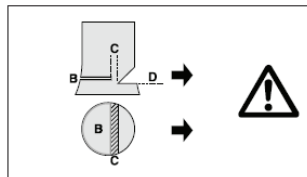

- Tăietura opusă tapei nu se va asigura decât cu pene din plastic sau aluminiu. Folosirea penelor metalice este interzisă, deoarece la contactul cu acestea se pot produce daune mari sau chiar ruperea lanțului.

- În timpul doborârii nu staționați decât pe partea laterală a copacului aflat în cădere.

- În timpul retragerii Dvs. atenție la crengile aflate în cădere.

- În cazul lucrărilor pe versant lucrătorul va trebui să staționeze în amonte sau în partea laterală a trunchiului sau a copacului căzut.

- Atenție la buștenii care se rostogolesc.

**ATENȚIE!** Când doborâți un copac, asigurați-vă că avertizați de pericol toate persoanele din jur.

### Tăierea unui buștean așezat pe pământ

Debitați până la jumătatea distanței, apoi rostogoliți bușteanul și tăiați din partea opusă.

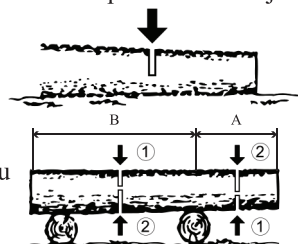

### Tăierea unui buștean poziționat deasupra pământului

În zona A, debitați în sus o treime de jos și terminați prin debitarea cu motofeastră de sus în jos. În zona B debitați de sus în jos o treime și finalizați prin debitarea cu motofeastră de jos în sus.

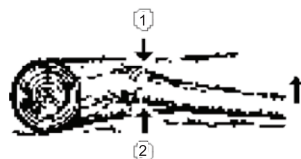

### Tăierea crengii unui copac doborât

Întâi verificați către ce parte este creanga îndoită, apoi faceți tăietura inițială din partea îndoită și finalizați debitarea cu motofeastră din partea opusă.

## Curățarea de creanți a unui copac în picioare

**ATENȚIE!** Fiți atent la reculul dat de creangă după tăiere.

Tăiați de jos în sus și finalizați de sus.

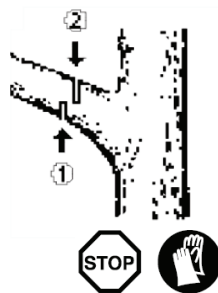

## XV. LUCRĂRILE DE ÎNTREȚINERE

### Ascuțirea lanțului

**ATENȚIE:** Înainte de a începe orice lucrare la lanțul ferăstrăului opriți întotdeauna motorul, scoateți fișa din bujie și puneți-vă mănușile de protecție!

Ascuțiți lanțul ferăstrăului de fiecare dată când:

- la tăierea lemnului umed rumegușul devine făinos;
- lanțul intră greu în lemn chiar și la o apăsare puternică;
- muchia tăieturii este neuniformă;
- ferăstrăul deviază în lemn spre stânga sau spre dreapta.

Aceste dereglări se datorează ascuțirii neuniforme a lanțului de ferăstrău.

Important: ascuțiți lanțul des, dar nu luați mult material de fiecare dată!

La o simplă ascuțire sunt suficiente 2-3 mișcări de pilă.

După reascuțirea repetată a lanțului, acesta se va da la rectificat într-un atelier specializat.

### Criterii de ascuțire:

**ATENȚIE:** Nu folosiți decât lanțuri și șine omologate pentru acest tip de ferăstrău!

Dinții-rindea trebuie să aibă toți aceeași lungime (dimensiunea a).

Dinții-rindea de lungime diferită provoacă zgomote în timpul funcționării și pot conduce la ruperea lanțului!

Lungimea minimă a dinților-rindea = 3 mm. Nu mai ascuțiți lanțul dacă dinții-rindea sunt mai scurți decât lungimea minimă.

Trebuie montat un nou lanț.

Grosimea așchii este dată de distanța dintre limitatorul de adâncime (ciocul rotund) și tăiș.

Cele mai bune rezultate se obțin la o distanță a limitatorului de adâncime de 0,64 mm

**ATENȚIE:** Dacă distanța este prea mare crește riscul de recul!

Unghiul de ascuțire de 30° trebuie să fie identic la toți dinții-rindea.

Unghiurile de ascuțire de diferite mărimi conduc la o funcționare zgomotoasă, neuniformă a ferăstrăului, accelerează uzura acestuia și măresc riscul de rupere al lanțului!

Unghiul de degajare al dintelui-rindea de 85° rezultă din adâncimea de pătrundere a pilei rotunde. Dacă pila prevăzută este mișcată corespunzător, unghiul de degajare corect rezultă automat.

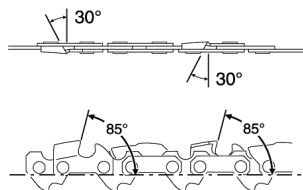
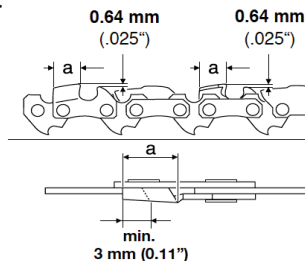
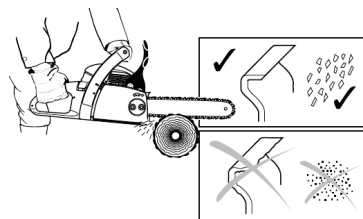



## Curățarea benzii de frânare și a interiorului carcasei de protecție a pinionului



**ATENȚIE!** Înainte de a începe orice lucrare la șina sau lanțul ferăstrăului opriți întotdeauna motorul, scoateți fișa din bujie și puneți-vă mănușile de protecție!



**ATENȚIE!** Porniți ferăstrăul mecanic numai după asamblarea și verificarea lui completă!

Scoateți capacul pinionului (4) și curățați interiorul cu o pensulă.

Învârțiți șurubul întinzător de lanț (5) în sens contrar acelor de ceasornic până când se oprește.

Demontați lanțul (3) și șina (2) ferăstrăului.

**OBSERVAȚIE!**

Atenția ca în canalul de ungere (1) și pe întinzătorul de lanț (6) să nu rămână resturi de ulei.

**OBSERVAȚIE!**

Frâna de lanț reprezintă un dispozitiv foarte important de siguranță, acesta fiind și el supus unei anumite uzuri.

Controlul și întreținerea acestuia este în interesul propriei Dvs. siguranțe și nu poate fi executată decât într-un atelier specializat.

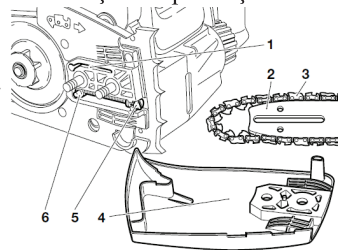

## Curățarea șinei ferăstrăului, Ungerea stelei de ghidare

**ATENȚIE!** Puneți-vă întotdeauna mănușile de protecție!

Verificați periodic starea suprafețelor de rulare ale șinei și curățați-le cu o sculă adecvată.

În cazul folosirii frecvente a ferăstrăului este necesară ungerea periodică (o dată pe săptămână) a lagărului stelei de ghidare.

Orificiul de 2 mm de la vârful șinei se va curăța cu atenție înainte de ungere și se va umple cu puțină unsoare universală.

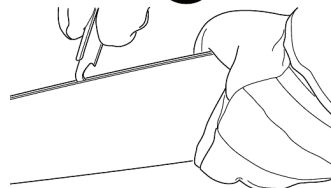

## Înlocuirea sorbului de filtrare

Filtrul de păslă (1) din sorbul de filtrare se poate colmata în timp. Pentru a asigura motorului o alimentare perfectă cu combustibil se recomandă înlocuirea sorbului de filtrare cam o dată la trei luni.

Pentru a înlocui sorbul de filtrare, acesta se va trage afară cu un cârlig de sârmă introdus prin gura de alimentare a rezervorului.

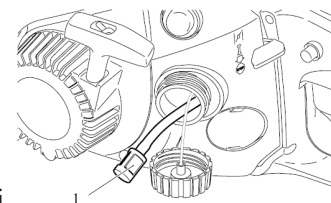

## Înlocuirea bujiei

**ATENȚIE:**

Nu atingeți bujia și fișa acesteia în timpul funcționării motorului (pericol de electrocutare).

Începeți lucrările de întreținere numai după oprirea motorului.

Pericol de ardere din cauza motorului încins. Purtați mănuși de protecție!

În cazul defectării izolatorului, a arderii excesive a electrozilor, respectiv a murdăririi sau îmbibării acestora cu ulei, bujia trebuie schimbată complet.

Scoateți capacul, scoateți fișa (1) bujiei. Nu demontați bujia decât cu ajutorul cheii speciale primite.

Distanța dintre electrozi trebuie să fie de 0,5 mm.

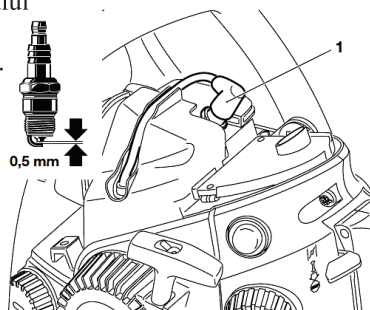

**ATENȚIE !** Pentru a evita orice fel de accidente este important ca starea utilajului să fie ireproșabilă înainte de utilizare.

Tabel de întreținere:

Denumire operație	20 ore	Periodic	50 ore	100 ore
Curățire bujie	X			
Înlocuire bujie				X
Curățire filtru aer		X		
Înlocuire filtru aer				X
Verificare carburator		X		
Reglaje motor			X	
Verificare motor și carburator				X

## XVI. IDENTIFICARE DEFECTIUNI

Defectele minore sunt deseori suficiente pentru a produce o defecțiune. În majoritatea cazurilor, veți putea corecta cu ușurință aceste defecte. Vă rugăm să începeți consultând următorul tabel înainte de a contacta suportul nostru tehnic.

Defecțiune	Cauza	Remediere defecțiune
Nu pornește la rece	- Motoferăstrăul nu are carburant - Pompa de amorsare a carburatorului nu a fost acționată	- Alimentați motoferăstrăul cu carburant - Acționați de 5 ori pompa de amorsare a carburatorului înainte de pornire
Lanțul nu se învâрте la accelerarea motorului	- Frâna de lanț este blocată	- Deblocare frână lanț
Motorul scoate fum gros	- Este prea mult ulei în amestec	- Goliți rezervorul și refaceți amestecul conform manualului de utilizare
Lanțul nu are ungere	- Lipsa uleiului de ungere lanț din rezervor - Filtrul de ulei este îmbâcsit - Pompa de ulei defectă	- Alimentați rezervorul de ulei ungere lanț - Înlocuire filtru ulei - Mergeți într-o unitate service autorizată
Ghidajul șinei îmbâcsit cu rumeguș	- Rampa de alimentare a șinei de ghidaj este blocată de rumeguș	- Curățați ghidajul șinei de rumeguș
Șocuri în timpul exploatării	- Pintelul despicător de atac al dintelui este sub cota de secțiune a dintelui	- Corecțiți prin ascuțirea lanțului
Lanțul nu taie	- Lanțul nu este ascuțit	- Ascuțiți lanțul

Defecțiune	Cauza	Remediere defecțiune
Nu pornește la rece	<ul style="list-style-type: none"> <li>- Întrerupătorul nu este comutat în poziția 1</li> <li>- Filtrul de aer este îmbâcsit sau plin de rumeguș</li> <li>- Bujia este ancrasată și prezintă depuneri de ulei</li> <li>- Carburatorul este înfundat cu impurități</li> <li>- Lipsa scânteii la bujie</li> </ul>	<ul style="list-style-type: none"> <li>- Comutați întrerupătorul în poziția 1</li> <li>- Curățați cu apă caldă și săpun filtrul de aer și montați-l uscat</li> <li>- Bujia se curăță cu o perie sau se înlocuiește</li> <li>- Mergeți într-o unitate de servicii autorizată</li> <li>- Mergeți într-o unitate de servicii autorizată</li> </ul>
Consum mărit de carburant	<ul style="list-style-type: none"> <li>- Filtrul de aer este îmbâcsit sau plin de rumeguș</li> </ul>	<ul style="list-style-type: none"> <li>- Curățați cu apă caldă și săpun filtrul de aer și montați-l uscat</li> </ul>
Lanțul taie oblic lemnul	<ul style="list-style-type: none"> <li>- Ascuțirea dinților defectuoasă sau în mod neuniform pe fiecare dinte</li> </ul>	<ul style="list-style-type: none"> <li>- Reascuțiți dinții, acționând obligatoriu în mod egal cu pila pe fiecare dinte</li> </ul>
Ruperea zalelor de lanț	<ul style="list-style-type: none"> <li>- Uzura avansată a șinei de lanț. Pe ghidajul șinei se observă bavuri metalice</li> </ul>	<ul style="list-style-type: none"> <li>- Înlocuiți șina de ghidaj</li> </ul>
Zalele de lanț albăstrite	<ul style="list-style-type: none"> <li>- Lipsa ungerii lanțului</li> </ul>	<ul style="list-style-type: none"> <li>- Verificați sistemul de ungere al motoferăstrăului și înlocuiți lanțul</li> </ul>
Șina de ghidaj cu deformări punctiforme	<ul style="list-style-type: none"> <li>- Lanțul nu este ascuțit corespunzător, iar utilizatorul a exercitat presiune pe motoferăstrău în sarcină</li> </ul>	<ul style="list-style-type: none"> <li>- Înlocuiți șina și lanțul</li> </ul>
Pompa de amorsare rămâne aspirată - blocată	<ul style="list-style-type: none"> <li>- Filtrul de benzină este îmbâcsit cu impurități</li> </ul>	<ul style="list-style-type: none"> <li>- Înlocuire filtru benzină și verificare sistem de alimentare</li> </ul>

## XVII. TRANSPORTAREA MOTOFERĂSTRĂULUI

Întotdeauna blocați frâna lanțului și atașați apărătoarea lanțului – și în cazul transportului pe distanțe scurte. Suplimentar, în cazul transporturilor pe distanțe mai mari (mai mult de cca. 50 m) opriți motorul. Prindeți motofierăstrăul numai de mânerul tubular – toba fierbinte de eșapament se va ține la distanță de corp, șina port-lanț în spate. Nu atingeți piesele fierbinți ale utilajului, în special suprafața tobei de eșapament – pericol de ardere!

În vehicule: Motoutilajul se asigură contra răsturnării, stricării și revărsării combustibilului.

## XVIII. DEPOZITAREA

La pauzele în funcționare de cca. 3 luni:

- Goliți și curățați rezervorul de combustibil în locuri cu bună ventilație.
- Deversați combustibilul conform normelor și condițiilor de mediu.
- Carburatorul se trece pe regim de mers la relanti.
- Demontați lanțul și șina de ghidaj, curățați și pulverizați ulei protector.
- Curățați utilajul temeinic, în special nervurile cilindrului și filtru de aer.
- Depozitați utilajul într-un loc uscat și sigur.
- Protejați utilajul împotriva utilizării neautorizate.

Motofierăstraiele se împachetează în cutii din hârtie ondulată și trebuie depozitate pe locuri uscate și răcoroase.

## XIX. AMBALAREA

- Produsul este ambalat pentru a împiedica eventualele pagube pricinuite de transport.

Ambalajul este o materie primă și este astfel refolosibil sau poate fi readus în circuitul de revalorificare a materiilor prime.

Produsul și piesele sale auxiliare sunt construite din diferite materiale, cum ar fi de exemplu metal sau material plastic.

- Produsul și materialele de ambalare nu sunt jucării! Nu permiteți copiilor să se joace cu pungile de plastic, foliile și piesele mici! Există pericol de asfixiere!

**Materialele de ambalare:**



Materialul de ambalaj este ecologic și reciclabil. Componentele de plastic sunt marcate cu abrevierile internaționale, de ex. PVC, PE, PS, etc. Aruncați materialele de ambalare în recipientele adecvate din instalațiile pentru gunoi comunitare.

## XX. PROTEJAREA MEDIULUI ÎNCONJURĂTOR

Îndepărtarea aparatului la sfârșitul perioadei de viață

Acest produs nu trebuie eliminat împreună cu alte deșuri menajere la finalul duratei lui de utilizare. Deoarece eliminarea necontrolată a deșurilor poate dăuna mediului înconjurător sau sănătății umane, vă rugăm să separați aceste produse de alte tipuri de deșuri și să le reciclați în mod responsabil. Este responsabilitatea dvs., să îl predați la un punct de colectare disponibil.

Colectarea separată a produselor uzate și a ambalajelor permite reciclarea și refolosirea materialelor. Reutilizarea materialelor reciclate contribuie la prevenirea poluării mediului înconjurător și reduce cererea de materii prime. Promovați astfel reutilizarea durabilă a resurselor materiale. Pentru informații suplimentare despre locurile unde să predați deșeurile electrice și electronice, contactați primăria / municipalitatea, serviciul de colectare a deșurilor menajere sau magazinul de unde ați achiziționat acest produs.



**Avertizare!** Aparatul trebuie să fie făcut inutilizabil înainte de a fi aruncat, astfel încât să nu mai constituie un pericol.

## XXI. PRIM AJUTOR

În caz de accident, asigurați-vă că există o trusă de prim ajutor în apropierea locului unde folosiți produsul. Încloziți orice produs luat din trusa de prim ajutor.



Când ajungeți la medic, vă rugăm să furnizați următoarele informații:

- Locul accidentului.
- Cum s-a întâmplat.
- Numărul de persoane rănite.
- Felul leziunilor.

## XXII. DREPTURI DE AUTOR

Firma **GOLDEN FISH SRL** își rezervă toate drepturile intelectuale și editoriale relative la prezenta publicație tehnică din care revendică toate proprietățile intelectuale, interzicând multiplicarea și cesiunea către terți fără un acord scris prealabil din partea producătorului.

## XXIII. SPECIFICAȚII TEHNICE

Tip motor: 2 timpi

Putere motor (la 10000rpm) 1900W/2200W/2400W

Capacitate 40 cc / 52 / cc 55 cc

Număr omologare motor: e11\*97/68SA\*2010/26\*1616\*00

Aprindere: CDI

Ulei: Ulei de motor SAE #10W-30

Capacitate rezervor ulei: 260ml

Capacitate rezervor benzină: 550ml

Carburator: Diafragmă

Bujie: L7T

Sistem de ungere: Pompă automată ajustabilă

Pinion: 0,325" / 0,375"

Dimensiuni fără lanț și lamă (LxWxH) (mm): 490X265X235 mm

Masă: fără lanț și lamă și cu rezervorul gol 5,5 kg

Tip lanț: Oregon

pas 0.325" / 0.375"

ecartament 0.058"

Lungime șină: 16" / 18" / 20" / 22"

Nivel emisie zgomot: 110 db

## XXIV. UTILIZAREA ANTI ÎNGHEȚ

Utilizarea ferăstrăului cu lanț la temperaturi cuprinse între 0-5° C în momente de umiditate ridicată poate duce la formarea de gheață în carburator și la rândul său, poate determina o reducere a puterii motorului sau o funcționare necorespunzătoare a motorului.

În consecință, acest produs a fost proiectat cu un ventil de ventilație a aerului pentru partea din spate a capacului de curățare pentru a permite aerului cald să fie alimentat de motor și pentru a preveni apariția gheții.

În circumstanțele obișnuite, produsul trebuie utilizat în modul normal de funcționare, adică în modul în care acesta este setat în momentul achiziționării.

Cu toate acestea, atunci când există posibilitatea ca gheața să se producă, aparatul trebuie pus în funcțiune în modul anti-îngheț înainte de utilizare

Trecerea pe modul anti îngheț:

1. Opriți motorul și scoateți capacul pentru filtrul de aer din capacul cilindrului.

3. Slăbiți un șurub și scoateți ecranul de pe partea din spate a capacului de curățare a aerului.

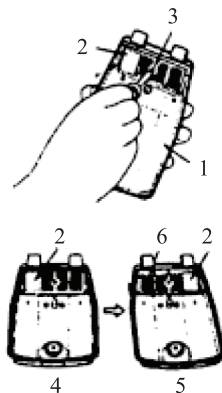

- (1) Capacul de curățare a aerului
- (2) Placă anti-îngheț
- (3) Șurub
- (4) Mod normal de funcționare
- (5) Modul anti-îngheț
- (6) Ecran

4. Reatașați ecranul din dreapta în stânga, astfel încât plăcuța anti-înghețare să fie în partea dreaptă. Reinstalați capacul.

Utilizarea continuă a produsului în modul anti-îngheț chiar și atunci când temperaturile au crescut și au revenit la normal pot duce la nefuncționarea motorului sau la o funcționare necorespunzătoare a motorului la viteza normală și de aceea trebuie să fiți sigur că reveniți la modul normal de funcționare dacă nu mai există pericolul apariției gheții.

Când utilizați ferăstrăul cu modul anti-îngheț, verificați frecvent ecranul și păstrați-l curat de praful de rumeguș.

# CERTIFICAT DE GARANȚIE

Produsul .....Model .....Magazin .....

Nr.factura / Data cumpărării.....Ștampila / semnătura vânzător .....

Semnatura cumpărător .....

## **GARANȚIE DE CONFORMITATE - 2 ani**

## **GARANȚIE COMERCIALĂ - 2 ani**

Prezentul certificat de garanție este valabil dacă îndeplinește următoarele condiții:

1. Produsul a fost utilizat conform prevederilor prezentate în manualul de utilizare.
  2. Produsul este însoțit de factura sau bonul fiscal, care atestă achiziționarea lui.
- Certificatul de garanție este valabil pe durata a **24 luni**, din momentul achiziționării produsului.

Obligațiile Vânzătorului și Cumpărătorului la momentul cumpărării:

1. Vânzătorul este obligat să completeze citeț toate rubricile CERTIFICATULUI DE GARANȚIE, să semneze și să ștampileze.
2. Cumpărătorul va citi și va semna CERTIFICATUL DE GARANȚIE original în fața Vânzătorului după care i se va înmâna împreună cu produsul manualul de utilizare.
3. La primirea produsului, Cumpărătorului îi revine dreptul de a verifica produsul, inclusiv accesoriile și materialele conexe, manualul de utilizare, CERTIFICATUL DE GARANȚIE și DECLARAȚIA DE CONFORMITATE.

Eventualele deficiențe ale livrării trebuie reclamate de către Cumpărător pe orice cale Vânzătorului în maxim o zi lucrătoare de la livrare, orice sesizare ulterioară fiind nulă de drept.

### **Condițiile de garanție:**

- o Garanția se acordă conform legislației române în vigoare la data cumpărării.
  - o Garanția comercială se acordă numai la prezentarea produsului defect și a facturii originale sau a bonului fiscal, originale împreună cu acest certificat de garanție, completat (clar și corect).
  - o Garanția comercială se acordă la magazinul de unde a fost achiziționat produsul.
  - o Garanția de conformitate se acordă la magazinul de unde a fost achiziționat produsul sau la sediul nostru din Sat Fundeni, Județul Ilfov, Str. Dragonul Roșu nr.1-10, Complex Comercial Dragon 8, stand 310.
  - o Garanția se referă la viciile de fabricație ale produsului care afectează utilizarea lui normală, în condiții de siguranță.
  - o Termenul de garanție se prelungește cu perioada cât produsul se află în reparație în service.
- Furnizorul nu răspunde pentru defecțiunile apărute ca urmare a folosirii necorespunzătoare a produsului. Anularea garanției se va realiza în următoarele cazuri:
- deteriorări sau defecțiuni datorate de transportul necorespunzător efectuat de către cumpărător.
  - pierderea facturii sau a certificatului de garanție.
  - defecțiuni provocate de utilizarea necorespunzătoare a produsului.
  - modificarea stării originale a produsului în scopul depășirii performanțelor.
  - realizarea unor intervenții de către persoane nespecializate.
  - depozitare incorectă, lovire, suprasolicitare, etc.

Vânzătorul își asumă în perioada de garanție următoarele obligații:

- diagnosticarea, expertizarea, repararea și/sau înlocuirea gratuită a componentelor defecte care provin din vina producătorului ca defect de fabricație, în maxim 15 zile, cu condiția ca produsul să fi fost utilizat conform instrucțiunilor de utilizare.
  - produsele aflate în garanție ce nu pot fi reparate vor fi înlocuite de vânzător.
- Garanția se aplică numai pentru defectele de material sau fabricație.

Sunt excluse de la garanție defectele rezultate de uzură sau solicitarea excesivă precum și deteriorările provocate de catastrofe, intemperii, inundații, incendii sau accidente.

## Intervenții în perioada de garanție

Nr.	Data intrării	Nr.factura	Descriere reparații și părți înlocuite	Data ieșirii	Semnătura	Prelungire garanție

**NOTĂ:** Prezentul certificat de garanție se înscrie în prevederile Legii 449/12.11.2003 republicată.



## DECLARAȚIA „CE” DE CONFORMITATE

1. Număr unic de identificare : CTCHNSAW25A
2. Denumirea și adresa producătorului:  
GOLDEN FISH SRL / Sat Ștefăneștii de jos, Comuna Ștefăneștii de jos, Strada Linia de centură, Nr.2 G, Corp A, Județ Ilfov
3. Declarația de conformitate este emisă pe răspunderea exclusivă a producătorului:  
GOLDEN FISH SRL / Sat Ștefăneștii de jos, Comuna Ștefăneștii de jos, Strada Linia de centură, Nr.2 G, Corp A, Județ Ilfov
4. Obiectul declarației:  
Denumire : Ferăstrău cu lanț pe benzină, marca „Micul Pădurar”
5. Obiectul declarației descris la punctul 4 este în conformitate cu legislația comunitară relevantă de armonizare și satisface ansamblul prevederilor din:
  - **Hotărârea 1029 din 2008** privind condițiile introducerii pe piață a mașinilor.
  - **Directiva 2006/42/CE** din 17 mai 2006 privind echipamentele tehnice și de modificare a Directivei 95/16/CE (reformare).
  - Decizia Comisiei din 19 ianuarie 2012 prin care se cere statelor membre interzicerea introducerii pe piață a dispozitivelor de tăiere de tip îmblăciu pentru mașini manuale portabile de tăiat arbore
6. Standardele de armonizare relevante folosite sau trimerile la specificațiile în legătură cu care se declară conformitatea:
  - EN 60745-2-13:2009/A1:2011 Unele electrice cu motor portabile. Securitate. Partea 2-13: Prescripții particulare pentru ferăstraie cu lanț
  - SR EN ISO 11681-1:2012 ver.eng. Mașini forestiere. Cerințe de securitate și încercări ale ferăstraielor portabile cu lanț. Partea 1: Ferăstraie cu lanț pentru lucrări forestiere.
  - SR EN ISO 12100:2011 ver.eng. Securitatea mașinilor. Principii generale de proiectare. Aprecierea riscului și reducerea riscului
  - SR EN ISO 4254-1:2013 Mașini agricole. Securitate. Partea 1: Cerințe generale
  - SR EN 61310-1:2008 Securitatea mașinilor. Indicare, marcare și manevrare. Partea 1: Cerințe pentru semnale vizuale, acustice și tactice
  - SR EN 61310-2:2008 Securitatea mașinilor. Indicare, marcare și manevrare. Partea 2: Cerințe pentru marcare
  - SR EN ISO 14982:2009 Mașini agricole și forestiere. Compatibilitatea electromagnetică. Metode de încercare și criterii de acceptabilitate
  - ☒ CEM:
  - EN 61000-3-2: 2006+A1:2010+A2:2010 Compatibilitate electromagnetică (CEM). Partea 3-2: Limite. Limite pentru emisiile de curenți armonici (curent de intrare al echipamentelor <= 16 A pe fază)
  - EN 61000-3-3:2014 Compatibilitate electromagnetică (CEM). Partea 3-3: Limite. Limitarea variațiilor de tensiune, a fluctuațiilor de tensiune și a flickerului în rețelele publice de alimentare de joasă tensiune, pentru echipamente având un curent nominal <= 16 A pe fază și care nu sunt supuse unor restricții de conectare
  - SR EN 61000-4-2:2009 ver.eng. Compatibilitate electromagnetică(CEM). Partea 4-2: Tehnici de încercare și măsurare. Încercare de imunitate la descărcări electrostatice
  - SR EN 61000-4-3:2006/A2:2011 Compatibilitate electromagnetică (CEM). Partea 4-3: Tehnici de încercare și măsurare. Încercări de imunitate la câmpuri electromagnetice de radiofrecvență, radiate
  - EN 62233:2008 Metode de măsurare a câmpurilor electromagnetice ale aparatelor electrice de uz casnic și scopuri similare referitor la expunerea umană
  - ☒ Zgomot:
  - SR EN ISO 3744:2011 Acustică. Determinarea nivelurilor de putere acustică și a nivelurilor de energie acustică ale surselor de zgomot utilizând presiunea acustică. Metode tehnice în condiții apropiate de cele ale unui câmp liber deasupra unui plan reflectant
7. Organismul notificat ISTITUTO SERVIZI EUROPEI TECNOLOGICI a efectuat examinarea CE de tip TCF(15)-009-MD/EMC și a emis certificatul: nr. IT071717OLGI50820S din 20/08/2015.
8. În plus față de legislația de mai sus și cu cerințele menționate la pct. 5 și 6 , această declarație în continuare afirmă că obiectul declarației este în conformitate cu următoarele:
  - ☒ Directiva 2000/14/CE a Parlamentului European și a Consiliului din 8 mai 2000 privind apropierea legislațiilor statelor membre referitoare la zgomotul emis de echipamentele utilizate în exterior.  
Procedura de evaluare a conformității s-a desfășurat conform punctului 6 partea B din anexa III.  
Nivelul puterii acustice măsurate (Lwa) este de 110dB(A).
  - ☒ Directiva 2005/88/CE a Parlamentului European și a Consiliului din 14 decembrie 2005 de modificare a Directivei 2000/14/CE privind apropierea legislațiilor statelor membre cu privire la emisiile sonore în mediu produse de echipamentele utilizate în exterior
  - ☒ Directiva 2004/108/CE a Parlamentului European și a Consiliului din 15 decembrie 2004 privind apropierea legislațiilor statelor membre cu privire la compatibilitatea electromagnetică; inclusiv modificările și completările ulterioare.
  - ☒ Regulamentul CE 1907/2006 REACH.
  - ☒ Directiva 94/62/CE privind ambalajele și deșeurile de ambalaje.
  - ☒ HG nr. 621 din 23 iunie 2005 (\*actualizată\*) privind gestionarea ambalajelor și a deșeurilor de ambalaje.
  - ☒ HG nr. 247 din 17 martie 2011 pentru modificarea și completarea HG nr. 621/2005 privind gestionarea ambalajelor și a deșeurilor de ambalaje.
9. Persoana autorizată să constituie și să păstreze dosarul tehnic al produsului este PASTRAV GABRIEL CONSTANTIN, cu domiciliul în Str. Mărășești nr.30A, Otopeni, Jud. Ilfov.
10. În cazul unei modificări asupra echipamentului, fără acordul producătorului sau distribuitorului autorizat, această declarație își pierde valabilitatea.

Semnat pentru și în numele: GOLDEN FISH SRL  
București, 20 Aprilie 2018  
PASTRAV ADRIAN  
Administrator

